

ILMARAKO  
YHTEENSÄ VÄHINTÄÄN  
1 m<sup>2</sup>

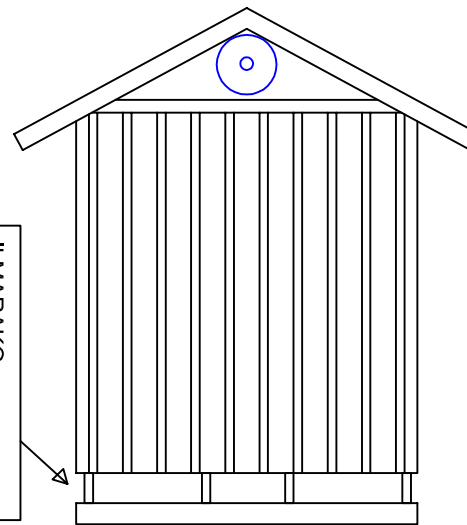

Pakoputki on asennettu puhaltamaan ilmvaihtoputkeen joka aikaansaa konetilaan riittävän ilmvaihdon. Poistoputki on halkaisijaltaan n. 300 mm

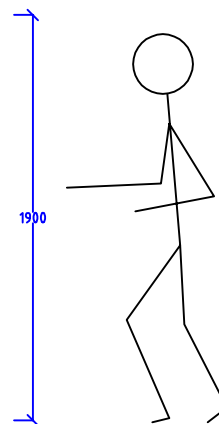
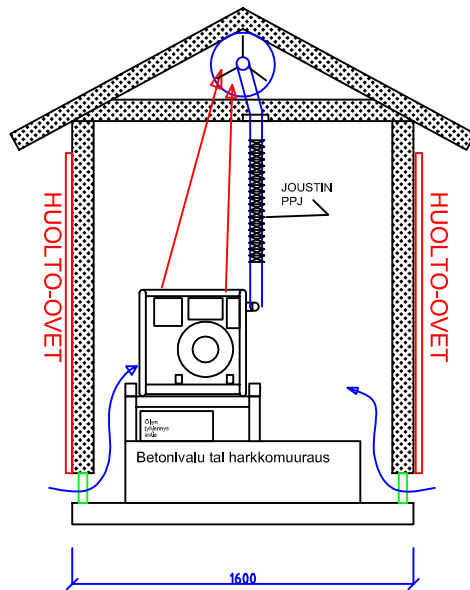
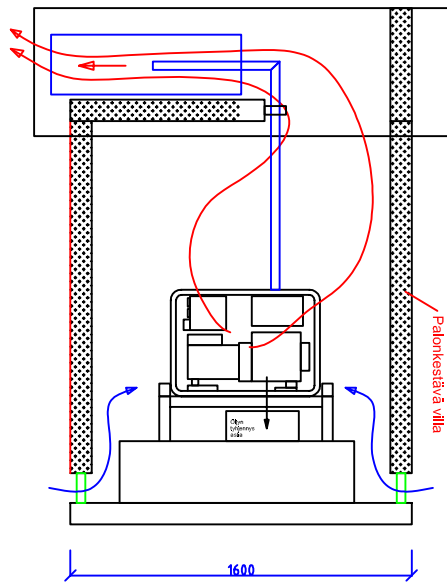

Vaihtoehto varavoimakoneen sääsuojaksi (paikalla rakennettava)

K:OWG Sähkö ja Ilmahuoneidenrakennus ja asennus - ja sähkö - Power 01.dwg

Piirtänyt  
HSA Oy, Pasi salmela

Päivämäärä klo  
27.4.2009 15:02:29

Número

ÄÄNIERISTYS - SÄÄSUOJA - POWERI 01